

AKARI
DESIGN

2011

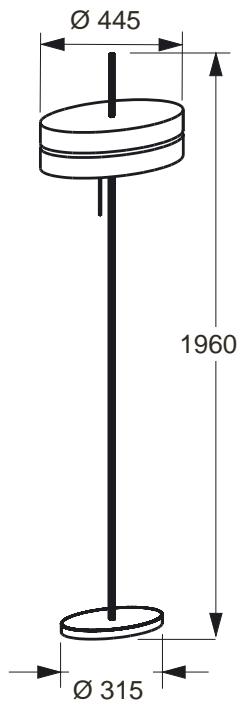

STANDLEUCHTE

💡 4 x 75 W E 27, integrierter Touch-Dimmer

Height ca. 196 cm

Metal highly polished and nickel-plated

Ockerfarbener Textilschirm mit weißer Lichtkante. Mattierte Acryl-
abdeckung unter dem Leuchtschirm. Schirm in Sonderfarben auf
Anfrage.

Option: Mit Switch-Off-Memory für Betrieb an geschalteter
Steckdose.

Liefertermin auf Anfrage



CIRCLE

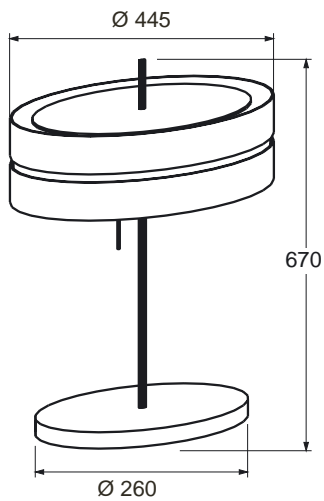

TISCHLEUCHE

 4 x 60 W E 27, integrierter Touch-Dimmer

H he ca. 67 cm

Metall hochglanzpoliert und vernickelt

Ockerfarbener Textilschirm mit weißer Lichtkante. Mattierte Glasabdeckung. Schirm in Sonderfarben auf Anfrage.

Option: Mit Switch-Off-Memory für Betrieb an geschalteter Steckdose.

Liefertermin auf Anfrage



CIRCLE

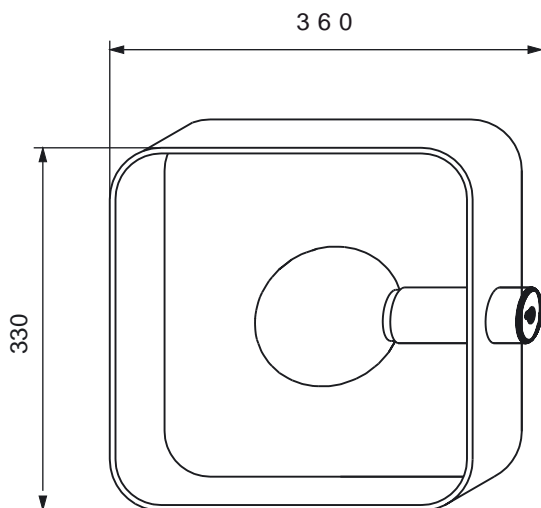

NEW FRAME

 Globelampe fl 125 mm mit 1 x 100 W E 27, inter

H he ca. 33 cm

Metall hochglanzend poliert und nickelbeschichtet.
Textilschnur mit integriertem Dimmer



NEW FRAME

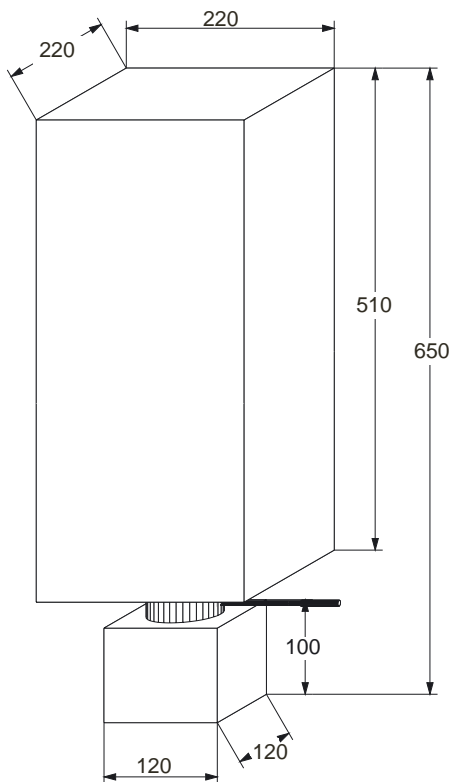

TISCHLEUCHTE

💡 1 x 100 W E 27, integrierter Tastdimmer

Höhe ca. 65 cm

Sockel Edelstahl mattiert

Schirme in Textil warmweiß oder Wet-Text weiß abwaschbar.

Schirme in Sonderfarben oder Kundenstoff auf Anfrage.

Option: Mit Switch-Off-Memory für Betrieb an geschalteter Steckdose.

Liefertermin auf Anfrage.



CUBE

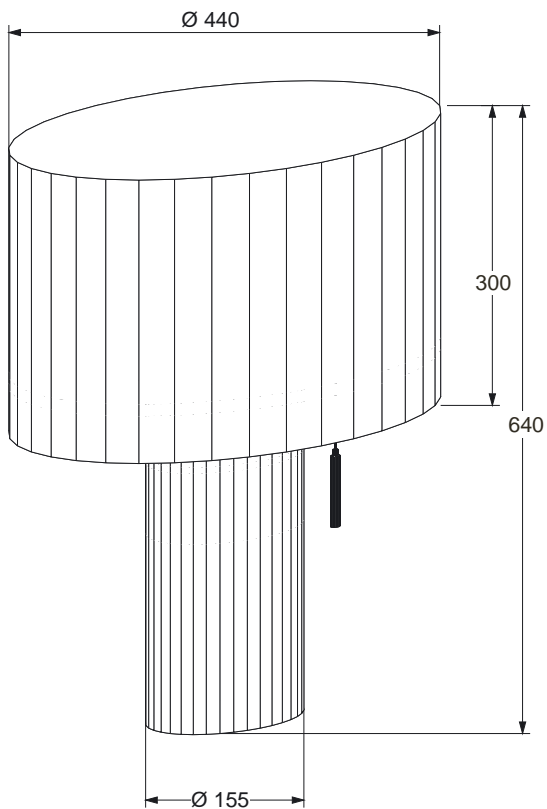

TISCHLEUCHTE

 3 x 100 W E 27, integrierter Zugdimmer.

H he ca. 64 cm.

Sockel Edelstahl mattiert, Edelstahl poliert oder echtes Rinds-Nappaleder schwarz oder braun.

Schirme in Textil warmweiß, sandfarben oder Wet-Textil weiß abwaschbar.

Schirme in Sonderfarben oder Kundenstoff auf Anfrage.

Leder in Sonderfarben auf Anfrage

Optionen: Mit Switch-Off-Memory für Betrieb an geschalteter Steckdose. Remote-Control.



ARTIS 44

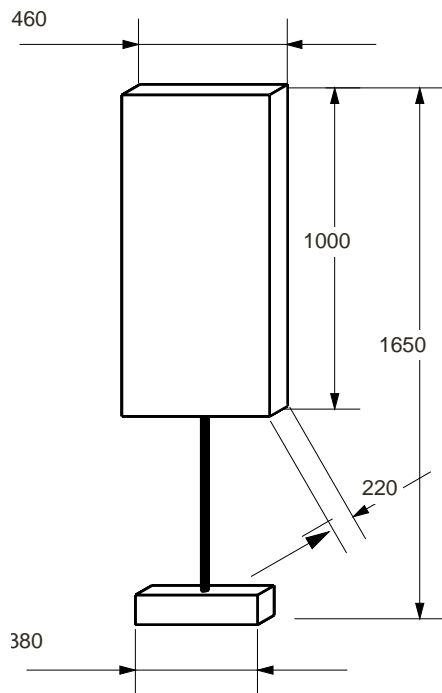

KYOTO-FLOOR

💡 8 x 60 W E 14, integrierter Tastdimmer

Höhe ca. 165 cm

Sockel Edelstahl mattiert
Schirme in Textil warmweiß, sandfarben, hellgelb oder
Wet-Textil weiß abwaschbar.
Schirme in Sonderfarben oder Kundenstoff auf Anfrage.

Optionen: Mit Switch-Off-Memory für Betrieb an geschalteter Steckdose. Remote Control.



KYOTO-FLOOR

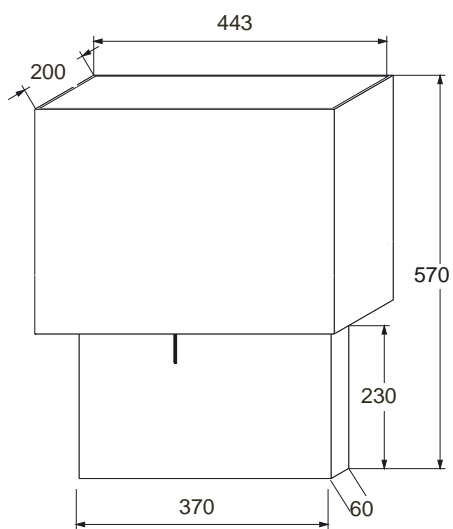

KYOTO-CASE

 2 x 100 W E 27, integrierter Tastdimmer

H he ca. 57 cm

Sockel Edelstahl mattiert



KYOTO-CASE

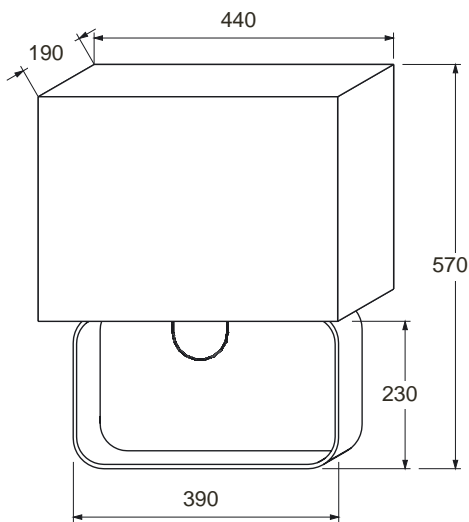
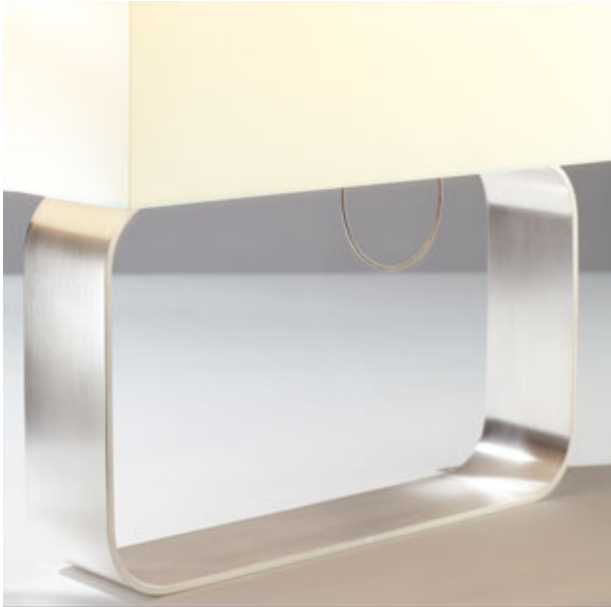

KYOTO-FRAME

💡 2 x 100 W E 27, integrierter Zugdimmer

H he ca. 57 cm

Sockel matt versilbert schutzlackiert oder Metall Nickel hochglanzpoliert.
Schirme in Textil warmweiß oder Wet-Tex weiß abwaschbar.
Schirme in Sonderfarben oder Kundenstoff auf Anfrage.

Optionen: Mit Switch-Off-Memory für Betrieb an geschalteter Steckdose.



KYOTO-FRAME

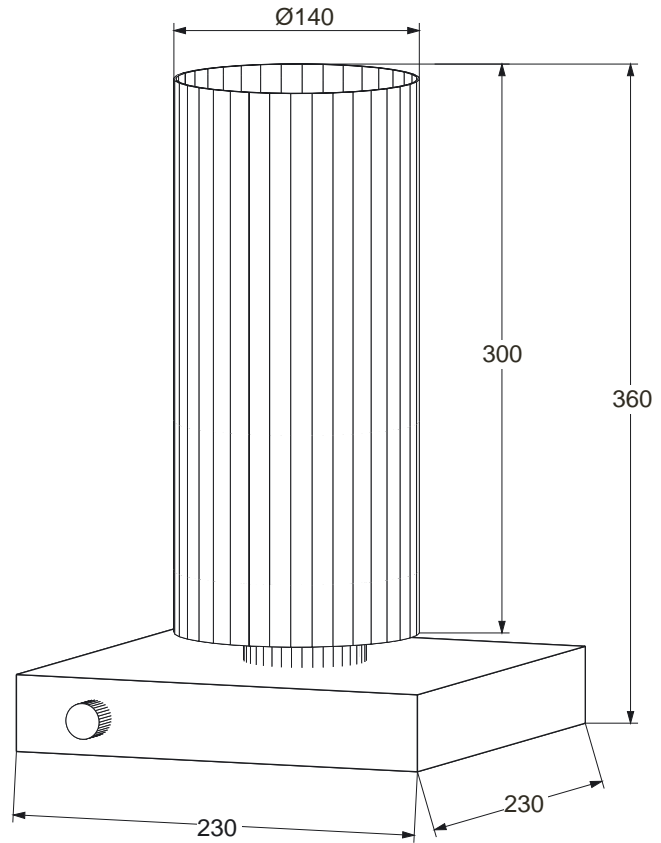

 1 x 150 W Hochvolthalogen E 27 mit Rotationsdimmer

H he ca. 36 cm

Lieferbare Ausf hrungen:

Sockel, Lichtregler und Glshalterung Edelstahl strichmattiert
 Sockel Wenge massiv, ge lt, Lichtregler und Glshalterung Chrom
 Sockel Nußbaum massiv, ge lt, Lichtregler und Glshalterung
 Chrom

mit mundgeblasenem opalen, mattiertem Muranoglas.



TOA

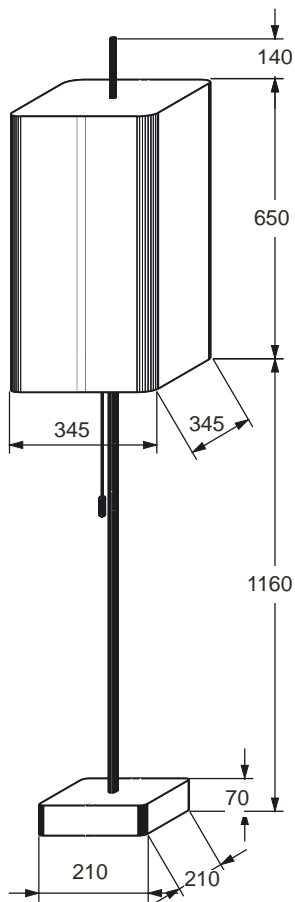

FUTURA Standleuchte

💡 4 x 75 W E 27 mit Zugdimmer

Höhe ca. 195 cm

Sockel Edelstahl mattiert

Schirme in Textil warmweiß, sandfarben, hellgelb oder Wet-Text weiß abwaschbar.

Schirme in Sonderfarben oder Kundenstoff auf Anfrage.

Optionen: Mit Switch-Off-Memory für Betrieb an geschalteter Steckdose. Remote Control.



FUTURA
STANDLEUCHE

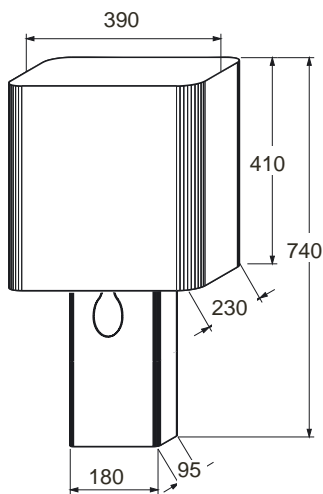

FUTURA-Tischleuchte groß

💡 2 x 100 W E 27 mit Zugdimmer

H he ca. 74 cm

Sockel Edelstahl mattiert.
Schirme in Textil warmweiß, sandfarben, hellgelb oder
Wet-TEX weiß abwaschbar.
Schirme in Sonderfarben oder Kundenstoff auf Anfrage.

Optionen: Mit Switch-Off-Memory f r Betrieb an geschalteter
Steckdose. Remote Control.

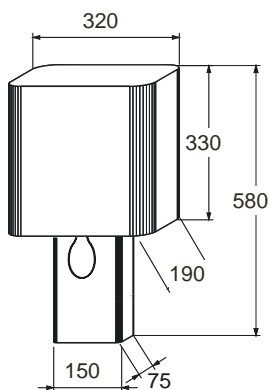

FUTURA-Tischleuchte klein

💡 2 x 75 W E 27 mit Zugdimmer

H he ca. 58 cm

Sockel Edelstahl mattiert.
Schirme in Textil warmweiß, sandfarben, hellgelb oder
Wet-TEX weiß abwaschbar.
Schirme in Sonderfarben oder Kundenstoff auf Anfrage.

Optionen: Mit Switch-Off-Memory f r Betrieb an geschalteter
Steckdose. Remote Control.



FUTURA

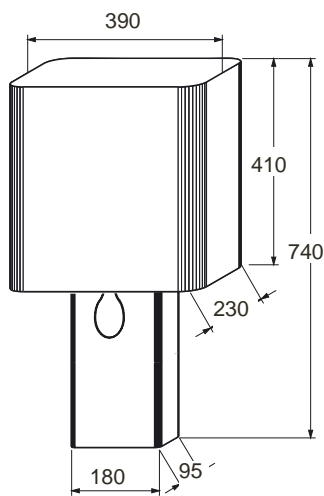

FUTURA-Tischleuchte groß Leder

💡 2 x 100 W E 27 mit Zugdimmer

H he ca. 74 cm

Sockel echtes Rinds-Nappaleder braun oder schwarz.
Schirme in Textil warmweiß, sandfarben, hellgelb oder
Wet-TEX weiß abwaschbar.
Schirme in Sonderfarben oder Kundenstoff auf Anfrage.
Leder in Sonderfarben auf Anfrage
Leder in Sonderfarben auf Anfrage

Optionen: Mit Switch-Off-Memory f r Betrieb an geschalteter
Steckdose. Remote Control.

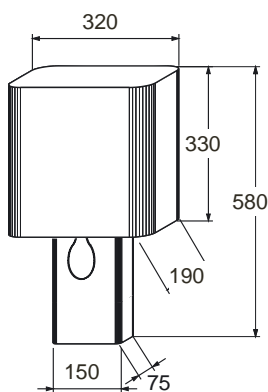

FUTURA-Tischleuchte klein Leder

💡 2 x 75 W E 27 mit Zugdimmer

H he ca. 58 cm

Sockel echtes Rinds-Nappaleder braun oder schwarz.
Schirme in Textil warmweiß, sandfarben, hellgelb oder
Wet-TEX weiß abwaschbar.
Schirme in Sonderfarben oder Kundenstoff auf Anfrage.

Optionen: Mit Switch-Off-Memory f r Betrieb an geschalteter
Steckdose. Remote Control.



FUTURA

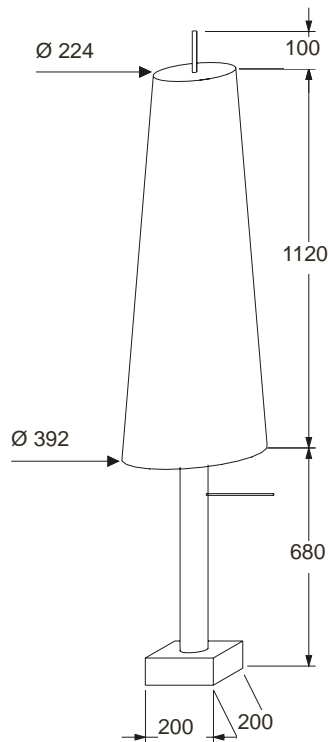

POLARIS-GROSS Standleuchte

- 2 x 100 W E 27
- 2 x 75 W E 27
- 2 x 60 W E 14, integrierter Tastdimmer

H he ca. 190 cm

Sockel Edelstahl mattiert
Schirme in Textil warmweiß, sandfarben, hellgelb oder Wet-Tex weiß abwaschbar.
Schirme in Sonderfarben oder Kundenstoff auf Anfrage.

Optionen: Mit Switch-Off-Memory für Betrieb an geschalteter Steckdose. Remote Control.

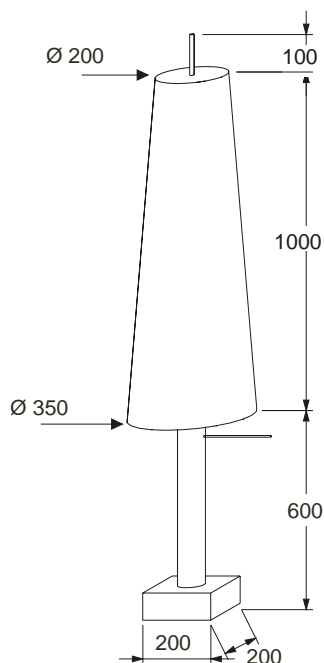

POLARIS Standleuchte

- 2 x 100 W E 27
- 2 x 60 W E 14, integrierter Tastdimmer

H he ca. 170 cm

Sockel Edelstahl mattiert
Schirme in Textil warmweiß, sandfarben, hellgelb oder Wet-Tex weiß abwaschbar.
Schirme in Sonderfarben oder Kundenstoff auf Anfrage.

Optionen: Mit Switch-Off-Memory für Betrieb an geschalteter Steckdose. Remote Control.



POLARIS

STANDLEUCHE

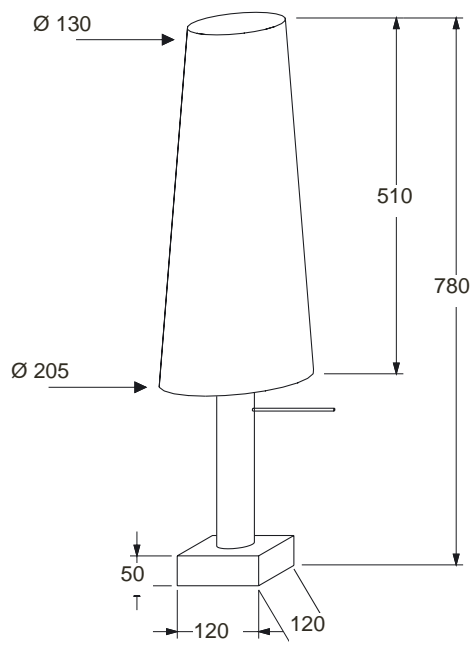

TISCHLEUCHTE

💡 1 x 100 W E 27, integrierter Tastdimmer

H he ca. 78 cm

Sockel Edelstahl mattiert

Schirme in Textil warmweiß, sandfarben, hellgelb oder
Wet-TEX weiß abwaschbar.
Schirme in Sonderfarben oder Kundenstoff auf Anfrage.

Option: Mit Switch-Off-Memory für Betrieb an geschalteter Steckdose.



POLARIS
TISCHLEUCHE

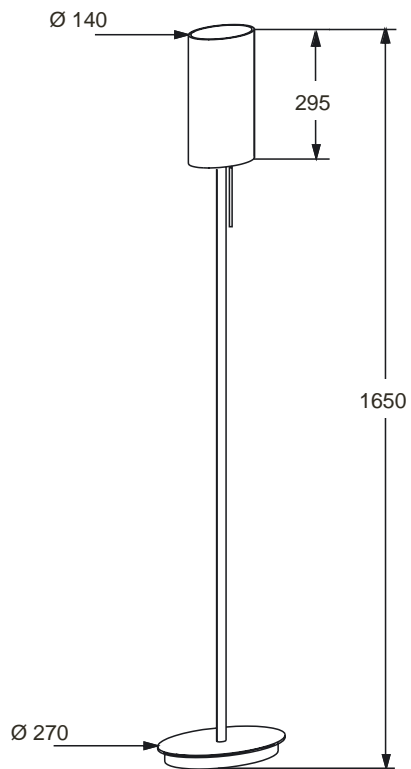

 1 x 150 W Hochvolthalogen E 27 mit Zugdimmer

H he ca. 165 cm

Sockel Edelstahl strichmattiert, Glasschirm mit mundgeblasenem opalen, mattiertem Muranoglas. Zugdimmer mit Kugelkette.

Optionen: Mit Switch-Off-Memory für Betrieb an geschalteter Steckdose. Remote Control.



JOHN-LINEAR

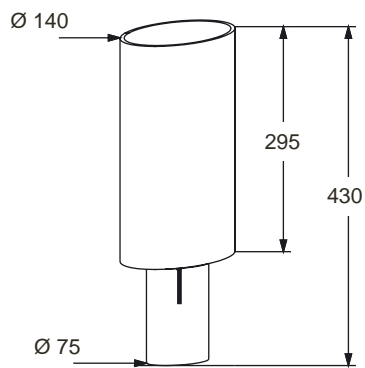

 1 x 150 W Hochvolthalogen E 27 mit Zugdimmer

Höhe ca. 43 cm

Sockel Edelstahl strichmattiert, Glasschirm mit mundgeblasenem opalen, mattiertem Muranoglas.

Lieferbare Ausführungen: Zugdimmer mit Kugelkette oder Zugdimmer mit weißem Kunstfell.



JOHN-PETIT

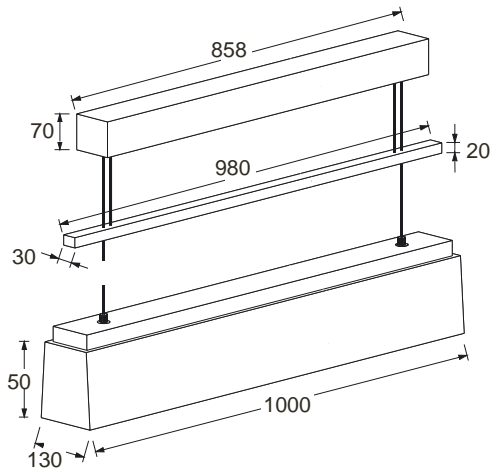

SAIGON - I000 - 100 cm Gegengewicht stufenlos verstellbare Hängeleuchte mit in der Deckenbefestigung integrierten magnetischen Transformator. Die Leuchte kann installationsseitig über geeignete Dimmer geregelt werden.

Oberfläche Edelstahl strichmattiert, Leuchtschirm Textil warmweiß oder Wet-Text weiß abwaschbar. Schirme in Sonderfarben oder Kundenstoff auf Anfrage.

Zur Zeit nicht verfügbar.

SAIGON - I000, 100 cm, 280 W Halogen

8 x 35 W M 74 mit Schutzglas

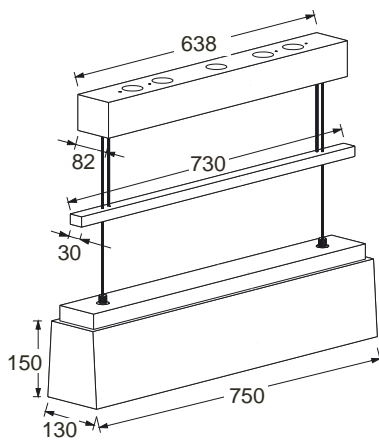

SAIGON - lang, 75 cm, 210 W Halogen

6 x 35 W M 74 mit Schutzglas

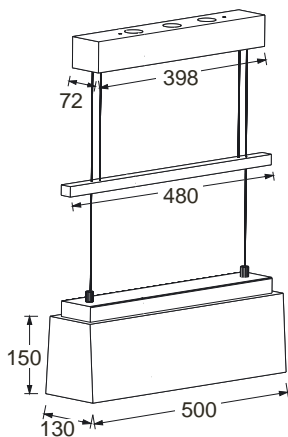

SAIGON - kurz, 50 cm, 140 W Halogen

4 x 35 W M 74 mit Schutzglas

SAIGON

Deckengehuse



SAIGON

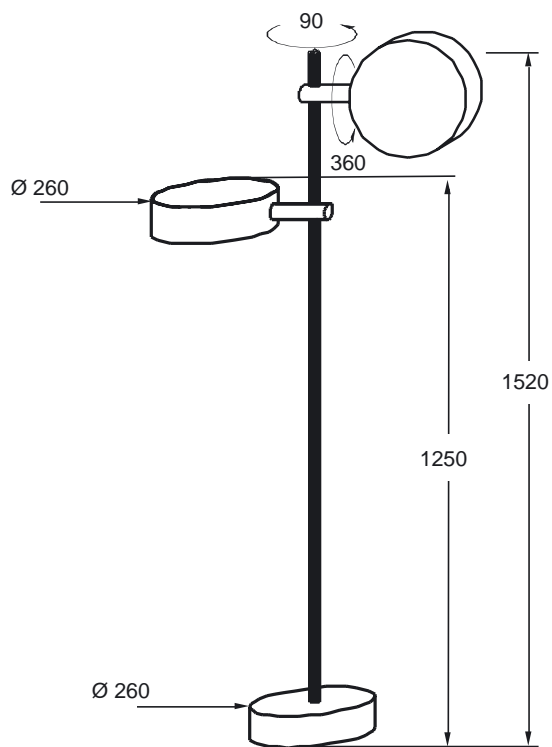

PHIL Leseleuchte

— 2 x 150 W Hochvolthalogen R7s mit getrennten
Tastdimmern

Höhe ca. 152 cm

Edelstahl mattiert. Leuchtenköpfe 90° drehbar und
360° schwenkbar. Mattierte Glasabdeckungen. Beide
Leuchtenköpfe sind über getrennte Dimmer-Tast-
be einzeln regelbar.

Optionen: Mit Switch-Off-Memory für Betrieb an ge-
schalteter Steckdose. Remote Control.



PHIL

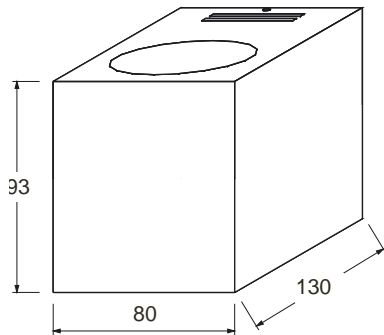

Wand uter BENICE-klein

Edelstahl strichmattiert.

Lieferbare Ausf hrungen:
integrierter elektronischer Transformator zum direkten
Betrieb am 230V Wandauslaß.

 1 x 35 W IRC Kaltlichtre ektor GU 5,3

ohne Transformator zum Betrieb an installationsseitigem,
externen Transformator.

 1 x 35 W IRC Kaltlichtre ektor GU 5,3

Das IRC-Leuchtmittel hat eine um 30 % h here Lichtausbeu-
te als eine Standard-Niedervoltlampe. Mit 35 W IRC wird die
Helligkeit von 50 W und mit 50 W IRC wird die Helligkeit
von 75 W Standard-Niedervoltleuchtmitteln erreicht.

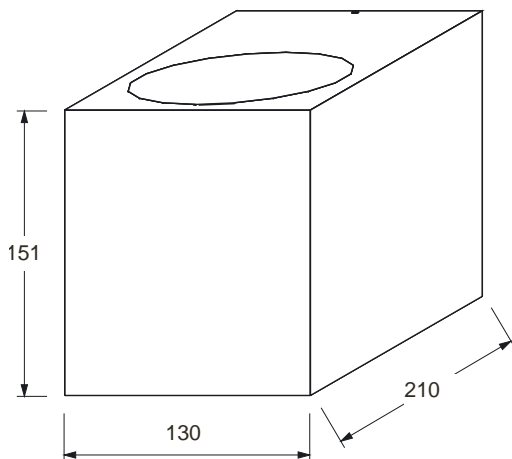

Wand uter BENICE-groß

Edelstahl strichmattiert.

Lieferbare Ausf hrungen:
Wand uter BENICE-gross f r Betrieb mit
Hochvolthalogen.

 1 x 150 W Hochvolthalogen R7s bzw

Wand uter Benice-gross HIT mit integriertem digitalem
Betriebsger t f r Halogenmetaldamp ampe.

 1 x 70 W HIT DE, Rx7s mit digitalem Betriebsger t

Vorteile digitaler Betriebsger te:

- ¥ immer- und brummfreier Betrieb
- ¥ Verl ngerung der Lampenlebensdauer um bis zu 50%
- ¥ reduzierter Energieverbrauch (10 bis 20%)
- ¥ Verk rzung der Wiederz ndzeit bis zu 50%
- ¥ Reduktion der EMV-St rung w hrend der Z ndzeit um bis zu 95%

- ¥ verbesserte Farbstabilit t
- ¥ Abschaltung bei alter oder defekter Lampe, daher keine berhitzung durch Gleich richtereffekt
- ¥ optimal f r den Betrieb von Lampen mit Keramik brenner

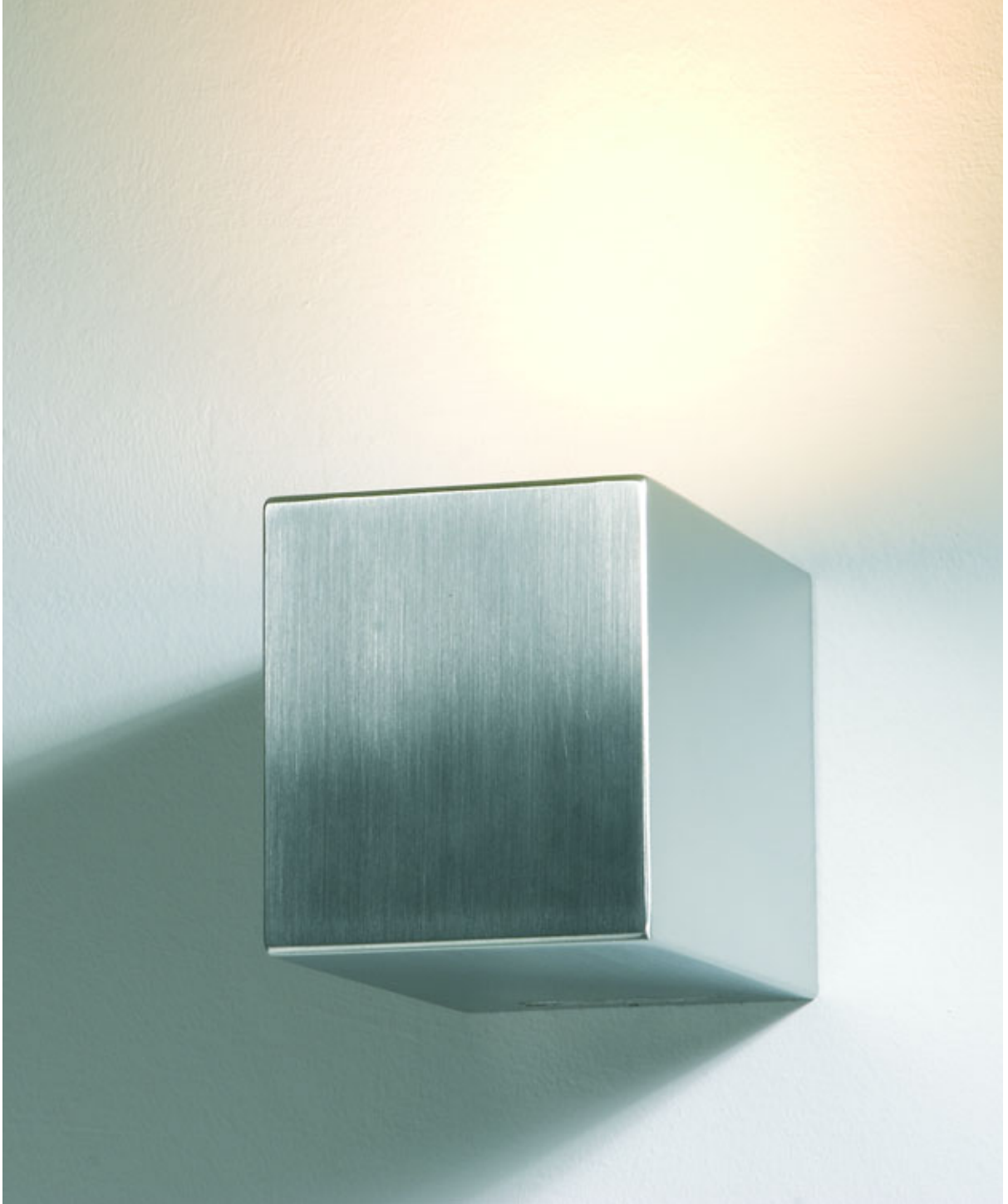

BENICE



Dimmen mit Funk

Bleiben Sie auf Ihrem Sofa sitzen und dimmen Sie Ihre Leuchte. Ab sofort können Sie unsere Tisch- und Standleuchten optional mit Funkdimmer erhalten. Die Möglichkeit, in gewohnter Weise direkt an der Leuchte zu dimmen und schalten bleibt dabei erhalten. Mit einem Handsender regeln Sie unabhängig zwei Leuchten.

Switch-Off-Memory

Sie wollen unsere Leuchten an einer geschalteten Steckdose betreiben? Sie schalten die Leuchte mit einem Installationsschalter oder einer Zeitschaltuhr. Der optional erhältliche Einschaltspeicher macht es möglich. Die Leuchte speichert dabei sogar die vorher eingestellte Helligkeit.

OPTIONEN



Referenzen



Projekt: Swiss Lounge Zürich

Architekt Greutmann-Bolzern Designstudio

Fotos: © Claudia Below

Realisation: 2007

Modell: FUTURA

Referenzen



Referenzen



Projekt: Swiss Lounge Genf

Realisation: 2007

Modell: FUTURA

Referenzen

AKARI-DESIGN · Leuchtenkollektion · Hegestrasse 7 · D-20251 Hamburg
Tel. +49 (0) 40 - 47 06 25 · Fax +49 (0) 40 - 480 40 18
e-mail: leuchten@akari-design.de · www.akari-design.de

